



OSL Serisi

ÇİFT KOLLU YÜKLEYİCİ

 **ORAKCI**
Machinery Industry Co.





1. EKİPMAN ÖLÇÜ LİSTESİ

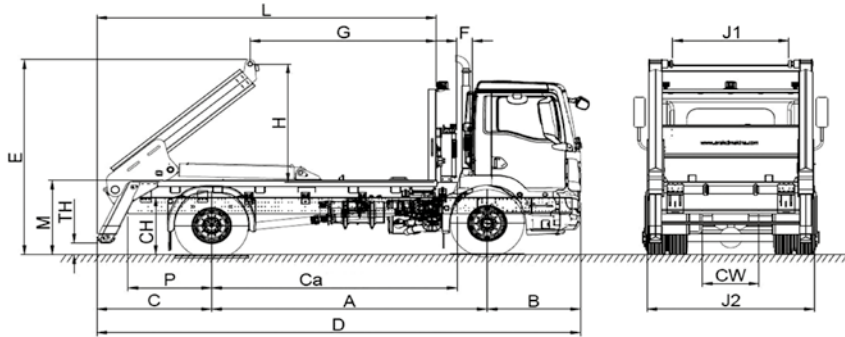

	Harf Kodu	OSL - 60	OSL - 120	OSL - 180
Arka Uzunluk	*C	1420	1470	1520
Şasi Yüksekliği	*CH	880	950	950
Toplam Uzunluk	*L	Araca Göre Değişkenlik Gösterebilir		
Kasa Yükseklik	*E	3135	3205	3205
Faydalı Şase Boyu	*Ca	Araca Göre Değişkenlik Gösterebilir		
Araç Şase Genişlik	*CW	864	864	864
Şasi ile Kabin Arası Mesafe	F	235	235	235
Dingil Mesafesi (WB)	*A	3800	4300	4300
Bomlar Arası Mesafe	J1	1700	1715	1715
Kasa Dış Genişlik	J2	2100	2510	2510
Şase Arka Uzunluğu	P	1250	1250	1250
Kapalı Konumda Ayak Yüksekliği	TH	120	190	190
Ekipman Taban Yüksekliği	M	1155	1225	1225
İstiap Haddi (ton) (±%3)	-	6	12	18

- (*) İşaretili noktalar araca göre değişkenlik gösterebilir. Nihai ölçüler taslak çalışması sonrası netleşir. Tablo bilgi amaçlıdır.
- (*) Baz ekipman verileridir, opsiyonel donanım yada aksesuarlar dahil değildir.
- Ekipman ölçüleri genel toleranslara göre ±%3 değişkenlik gösterebilir.

2. KASA KAPASİTESİ

Hidrolik Emiş Filtresi	125 µc
Hidrolik Dönüş Filtresi	25 µc
Hidrolik Çalışma Basıncı	180 bar
Boşaltma Açısı	110°
Hidro. Kumanda Kolu Tipi	Manuel / Elektrik



3. OPSİYONEL ÖZELLİKLER

Hidrolik Kilit Kancası	
Yangın Tüpü Kutusu	
Kabin İçi Kablolı Kumanda	
Kamera	
Kayıt Cihazı	
Çamurluk	

4. ARAÇ UYARI İKAZ SİSTEMLERİ

Çakar Lamba
Stop Lambaları
Şoför İkaz
Gabari Lambası (Op.)
Geri Vites Buzzerı
Kamera Sistemi (Op.)

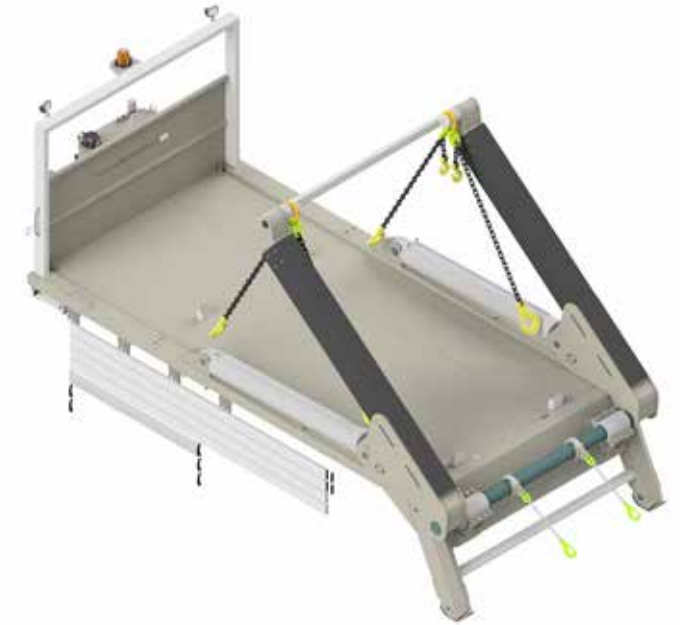



5. Sade tasarımı ve dayanıklı yapısı sayesinde uzun ömürlü kullanım imkanı sağlar.
6. Sürücü kabinine kapalı devre kamera sistemi kurularak iş güvenliği sağlanmıştır. Opsiyonel olarak dokunmatik ekran kullanılarak kullanım kolaylığı sağlanmıştır.
7. Ekipman tasarımları konteynerlarda taşınmaya uygun yapılmıştır. Bu sayede dünyanın her yerinde bulunan müşterilerimize ekipmanlarımız ulaştırılmaktadır. Demonte ekipmanlar ile müşterilerimize vergi muafiyeti sağlanmaktadır.

8. CKD- SKD ve Demonte üretim yapılabilir. Müşteri ve market ihtiyaçlarına bağlı iş modellerine uygun üretim yapılabilir.
9. Hidrolik ayaklar ile iş güvenliği sağlanmaktadır.
10. İstenecek ekipmanlarda kilit zinciri yerine hidrolik kanca kullanılabilir. (Opsiyonel)
11. Kullanılacak aracın PTO çıkışına sahip olması gerekmektedir.
12. Ekipman kabin içi kumandası ile araç içinden de kontrol edilebilir.
13. 1 yıl ürün garantisi ve 10 yıl yedek parça temini garantisi verilir.



KALİTE BELGELERİMİZ QUALITY CERTIFICATES

- DIN EN ISO-9001: 2015
- DIN EN ISO-14001: 2015
- EN 1501-1: 2011 + A1: 2015



MERKEZ OFİS / HEAD OFFICE SATIŞ DEPARTMANI / SALES DPT.

Üçevler Mh. Tanay Cad. Esra Sokak
Orakçı İş Merkezi No:12, PK: 16120
Nilüfer BURSA / TÜRKİYE
T : +90 (224) 441 81 11
F : +90 (224) 443 52 56
E : bilgi@orakci.com

www.orakcimakina.com

FABRİKA / FACTORY

Ovaakça Santral Mah.
Kahraman Sokak No:52, PK: 16335
Osmangazi Bursa / TÜRKİYE
T : +90 (224) 493 24 98
F : +90 (224) 493 24 99
E : info@orakcimakina.com

